



Stichting tot Instandhouding van Molens in de Alblasserwaard en de Vijfheerenlanden

SIMAV INFORMEERT

Van de bestuurstafel...

Het lijkt er zo begin april op dat we de winter achter de rug hebben. Tenminste voor wat in Nederland nog winter is. Op ijsbanen is er even geschaatst, maar ook deze winter helaas weer geen molentocht. Maar ondanks warmte, kou of (veel) regen is het werk binnen de SIMAV gewoon doorgedaan. Afgelopen maanden zijn we als bestuur intensief aan de slag geweest. Allereerst natuurlijk om de reguliere bestuurszaken af te handelen. Dat resulteert over het algemeen al in een behoorlijk gevulde agenda. Een aantal bijzondere zaken wil ik in dit voorwoord apart benoemen.

Komend jaar zullen Floor de Lange en Herman van Santen aftreden als bestuursleden. Voor de functie van Floor is er inmiddels een vervanger door het bestuur naar voren gedragen en met instemming van de Raad van Toezicht ook benoemd. Voor velen wellicht een bekende; we zijn blij Teunis Jacob Slob als nieuw bestuurslid te mogen verwelkomen. Voor de functie van Herman zijn we met een zeer geschikte kandidaat in gesprek en verwachten ook in de loop van het jaar die vacature in te kunnen vullen.

Vanuit de Raad van Toezicht is Dick van Zanten aftredend, de procedure voor het zoeken naar een vervanger is opgestart. Na een oriënterend gesprek tussen SIMAV, SWEK en de gemeente Molenlanden zijn we een gezamenlijk traject gestart om te komen tot het ontwikkelen van een toekomstvisie voor ons molenlandschap. Deze visie moet antwoord geven op de uitdaging om voor de molens in de polder een toekomstbestendige oplossing te vinden voor duurzame en kwalitatieve instandhouding, beheer en gebruik. De aanleiding voor deze toekomstverkenning is niet uit luxe maar, gezien de huidige druk zowel op het gebied van ruimte als financiën in relatie tot ons maatschappelijk erfgoed, noodzakelijk. We willen heel graag ons erfgoed behouden, maar met minder mensen (ook bij ons neemt het aantal vrijwilligers af én de gemiddelde leeftijd stijgt) én met minder middelen (subsidies blijven achter bij de stijgende kosten) is dit niet vanzelfsprekend. In de loop van 2024 willen in gezamenlijkheid deze visie vaststellen.

Daarnaast vraagt ook de huidige financiële situatie van onze stichting de nodige aandacht. Jarelang hebben we, dankzij onder andere ontvangen schenkingen en legaten, jaarlijks kunnen afsluiten met een neutraal of licht positief financieel resultaat. De laatste jaren lukt dat helaas niet meer. Dit betekent dat we 'scherp aan de wind moeten zeilen' om de financiën op orde te houden. Dit betekent dat we als bestuur hebben besloten niet meer met een groot-onderhouds- of restauratieproject te starten als we niet zeker weten dat alle middelen binnen zijn. Dat zal voor sommige projecten dus echt uitstel betekenen én nog meer inzet vragen op het verwerven van aanvullende financiering. En de kans dat dit invloed krijgt op de onderhoudsstaat van onze molens is daarmee ook realistisch. Ik realiseer me dat dit geen gebruikelijke start van een voorwoord is, maar vind het belangrijk deze ontwikkelingen toch te delen.

Ondanks soms moeilijke omstandigheden gaat veel werk onverminderd en met enthousiasme door. In de bijdrage van de TC vindt u een samenvatting van het vele werk wat er is verzet. Met de Achtkante Molen gaan we het tweede seizoen als bezoek molen in. Komende maanden wordt ook de 3D-animatie in en om deze molen werkelijkheid. Hans Troost heeft hierover op laatste vrijwilligersavond het een en ander laten zien. Verder een nadere kennismaking met betrokken vrijwilligers en de (molen)agenda voor de komende tijd.
Ik wens u veel leesplezier!

Jan Nederveen, voorzitter



Bonkmolen (foto Erik van Deventer)

MOLENS IN DE VERKOOP

Goed Gezien Goed Bekeken in molen De Liefde

Tijdens de nieuwjaarsreceptie van de hobbykunstenaarsclub Goed Gezien Goed Bekeken in molen De Liefde, raakte onze voorzitter Jan Nederveen in gesprek met kunstschilder Jan van der Wal uit Sliedrecht die allerlei onderwerpen, waaronder ook molens, schildert.

Hij vertelde al langer met het idee rond te lopen, contact te leggen met de SIMAV. Zijn idee: foto's van de molenschilderijen laten maken en die ten toon stellen in de molen, op de website van de



SIMAV en andere socials voor de verkoop, waarbij dan bij de opbrengst (deels) ten gunste komt van de molenstichting. Dat idee vond weerklank. Na wat intern overleg toog SIMAV-fotograaf Klaas Gangelhof naar Sliedrecht om foto's van de kunstwerken te maken. Deze foto's zijn te bekijken in molen De Liefde en de liefhebber die koper wil worden kan hier zijn/haar keuze maken en steunt met de koop de SIMAV.

Een tubetje aquarelverf

Jan, geboren 31-01-1945, is lid van de eerdergenoemde hobbykunstenaarsclub, die regelmatig schilderijen exposeert in molen De Liefde. In hun nieuwsbrief schreef hij al eens over zijn liefde voor het penseel. Hij verwoordde het zo: "Op tienjarige leeftijd kwam ik op een bijzondere manier in aanraking met aquarelverf. Bij ons in de straat was een snoepwinkel. De jeugd kocht daar vaak kauwgom en gooide de wikkels weg. Ik spaarde die wikkels, want dat kon een presentje opleveren, en stuurde ze op naar de Bubble Gum fabriek in Engeland. Als dank kreeg ik mijn eerste tubetje aquarelverf opgestuurd, van het merk Winsor en Newton. Dat was mijn schilderstart en het heeft mij nooit meer losgelaten al koos ik in eerste instantie voor olieverf. Ik volgde een schildersopleiding en zat samen met Martin Kers (nu natuurfotograaf) en Arie Wols (kunstschilder) in de klas."



" Als dank kreeg ik mijn eerste tubetje aquarelverf opgestuurd, van het merk Winsor en Newton. Dat was mijn schilderstart en het heeft mij nooit meer losgelaten al koos ik in eerste instantie voor olieverf."

"Na de LTS ging ik aan de slag als huis-decoratie en reclameschilder. In de vervolgopleiding leerde ik ook vergulden met bladgoud en hout- en marmerimitatie. Dit werd toegepast in gemeentehuizen en kerken. Een veelzijdig en leuk beroep en de daar opgedane kennis kwam mij ook in mijn hobby van pas.

In 1995 stapte ik over van olieverfschilderen naar aquarelleren. Ik kwam in aanraking met Tony van Hasselt die in Leuven workshops gaf. Datzelfde deed hij ook in Frankrijk en Duitsland en zelfs in Amerika. Toen hij daarvoor in Florida verbleef, ging ik daar ook heen om nog meer ervaring op te doen. Ik leerde veel en ging na verloop van tijd zelf ook aquarelleerlessen geven volgens de methode van Tony met een instructiespiegel.

Ik heb de afgelopen 21 jaar ook vaak exposities gegeven, op diverse plaatsen, waaronder het Sliedrechts museum. Inmiddels ben ik verhuisd naar een flat, waar ik een nieuw atelier heb ingericht. Ik geef geen workshops meer, maar doe soms wel een schilderdemonstratie. Dan schilder ik een schilderij in een uur. Schilderen is een heerlijke hobby dus ik ben nog lang niet uitgeschilderd.”



”Schilderen is een heerlijke hobby dus ik ben nog lang niet uitgeschilderd.”

AGENDA

Nationale Molendag 11 & 12 mei

Welke molens er die dag open zijn voor bezoek kunt u vinden via de volgende link:

[NATIONALE MOLENDAG](#)

Bekijk meer nieuws op onze website!

[WEBSITE SIMAV](#)



Molen Ter Leede (foto Cees van der Wal)

VACATURES

SIMAV beheert 36 rijksmonumenten in de Alblasserwaard en de Vijfheerenlanden, waarvan 33 historische polder- en korenmolens. De molenstichting wordt gedragen door molenaars en vrijwilligers (85 personen), ondersteund door externe deskundigen en een beroepskracht. Het kantoor zit in de schitterende korenmolen De Liefde in Streefkerk.

Op dit moment zoeken we vrijwilligers:



- 🌍 Beheerder(s) voor de website (gemiddeld ongeveer 1½ uur p.w.). De stukken voor de site worden aangeleverd.
- 🌍 ICT Beheerder voor de interne automatisering, waaronder het Intranet.
- 🌍 Notulist(en) voor de vergaderingen van het Bestuur (10 x p.j.), de Raad van Toezicht (4x p.j.), de vrijwilligers/molenaarsavond (1x p.j.), het College van Beschermers (2x p.j.) en de Molenaarscommissie (2x p.j.). Tijdsbesteding ongeveer 3 uur per week. Er wordt niet gevraagd “letterlijk” te notuleren. Hoofdpijnen, besluiten en actielijst moet worden bijgehouden.
- 🌍 Wervingscoördinator sponsoren. Dit is een nieuwe functie. Zijn/haar taak wordt om gelden van bedrijven, instellingen en particulieren te verwerven in aanvulling op de door de overheden beschikbaar gestelde gelden; tijdsbesteding in overleg.
- 🌍 Coördinator voor de -nog op te richten- stichtingen Vrienden van; een nieuwe functie; tijdsbesteding in overleg.
- 🌍 Specialist, die thuis is in het woud van subsidies; nieuwe functie; tijdsbesteding in overleg.

Naast deze meer specifieke taken is er altijd plaats voor vrijwilligers, die zich graag willen inzetten voor de PR, het klusteam of in de technische commissie.

Voor de meeste taken kan vaak ook gewoon vanuit huis worden gewerkt. Een combinatie van taken kan natuurlijk ook. SIMAV werkt in een SharePoint omgeving. Heeft u interesse, of kent u iemand in uw omgeving, die het leuk vindt om haar/zijn bijdrage te leveren aan het in stand houden van de prachtige historische windmolens in de Alblasserwaard en de Vijfheerenlanden, dan wordt u verzocht contact op te nemen met de secretaris (Herman van Santen), te bereiken via herman.van.santen@simav.nl of gebruik de button hieronder om een e-mail te sturen naar Herman van Santen.

Bellen mag ook op 0655108633. Voor wie wij zijn en wat we doen, is uiteraard ook de nodige informatie te halen op onze website: simav.nl.

MAIL HERMAN

Op de SIMAV-molens zijn vrijwillig molenaars actief. Dit zijn bevlogen mensen (m en v) die zich met hart en ziel inzetten voor ‘hun’ molen. Wilt u meer weten van het ambacht van molenaar, de opleiding of wilt u kijken of het zijn van molenaar ook iets voor u is, neem dan contact op met Alex van der Perk, een van onze opleiders (alex.van.der.perk@simav.nl).



WILT U MEER WETEN?

Gebruik de button hieronder om een e-mail te sturen naar Alex van der Perk.

MAIL ALEX

VANUIT DE TECHNISCHE COMMISSIE

Regulier onderhoud - algemeen

Voor het schilderwerk zijn er opdrachten verleend voor de Bonkmolen, Hoekmolen, Oudendijkse molen en de Peilmolen. Dit schilderwerk moet in 2024 uitgevoerd zijn omdat 2024 het laatste jaar is van de 6-jaarlijkse SIM-periode (subsidie).

De binnenroede, inclusief het houtwerk, van de Kortlandse molen is vervangen en gereed. Hiermee is het totale wiekenkruis vervangen want de buitenroede was al eerder vervangen in het kader van Groot Onderhoud. Bij de Kortlandse molen wordt binnenkort 1 van de wieken vervangen. De buitenroede was al eerder vervangen in het kader van het groot onderhoud.

In februari werd de TC onaangenaam verrast door een breuk in een voeghout van de Goudriaanse molen. Dit is 1 van de 2 belangrijke dragende balken in de molenkap. Aan de weerzijde (links)-achter is de voeghout gekraakt. Molenmakersbedrijf De Gelder was namelijk bezig met het demonteren van de lange schoren. Daardoor kwam er meer spanning op het voeghout omdat het verband uit de staart verminderde. De eikenhouten voeghouten zijn bij de Goudriaanse molen op leeftijd en daardoor is de kwaliteit van het hout afgenomen. Het aanwezige bruinrot doet ook geen goed. Op de foto is een al lang aanwezige horizontale scheur (1) te zien, maar ook een dwarse scheur (2) die dus waarschijnlijk in februari is ontstaan.

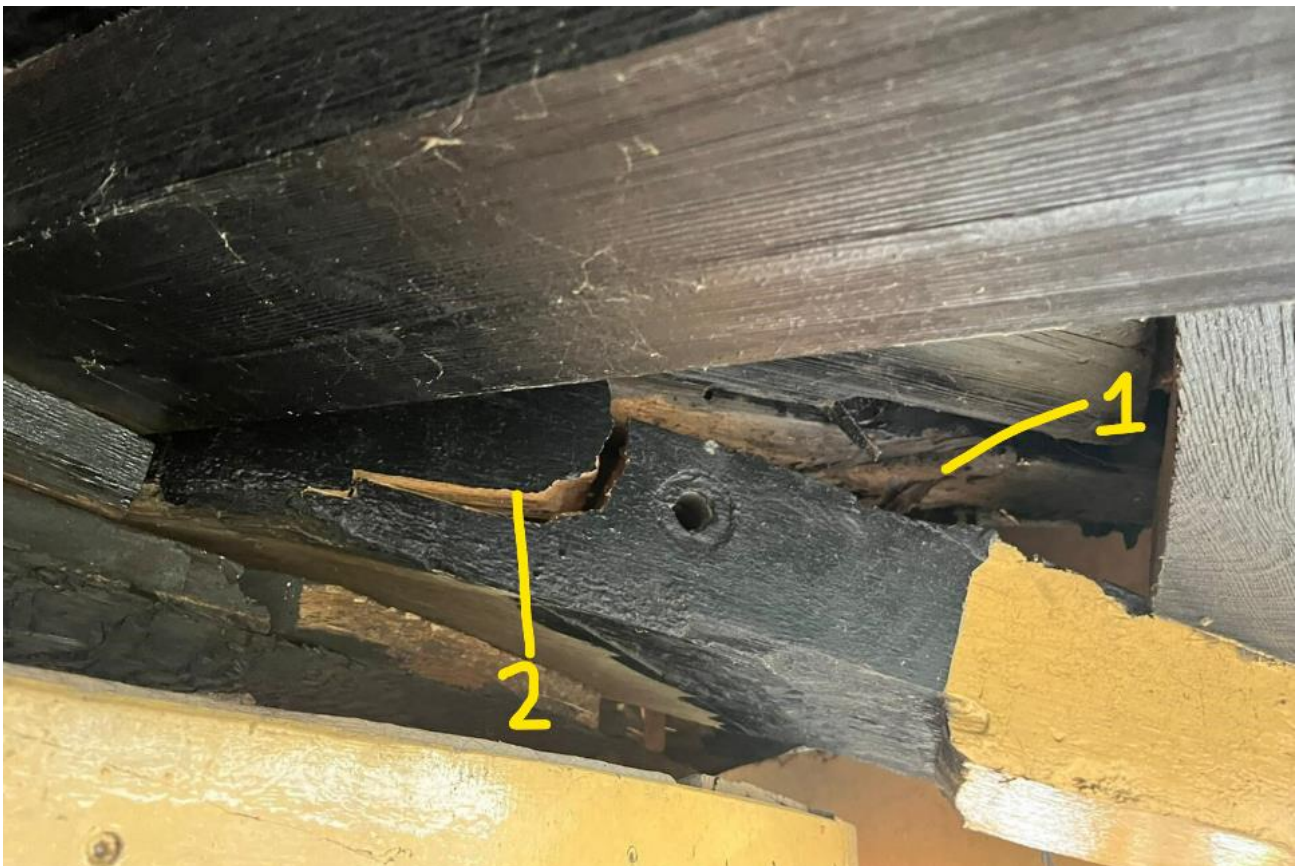

De gele pijl geeft de plek aan van de breuk en de cirkels geven de lange schoren aan van de staart.

Het werk is stilgelegd en er is een onderzoek ingesteld door de TC en molenmakersbedrijf De Gelder. Het vervangen van een voeghout is zeer kostbaar. Daarom is ervoor gekozen om het voeghout polymeer-chemisch te herstellen.

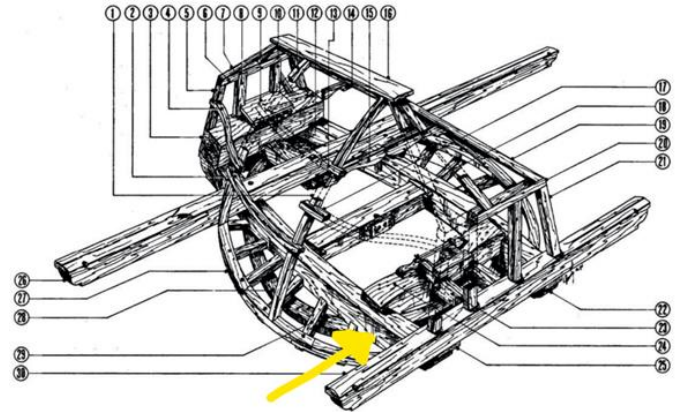
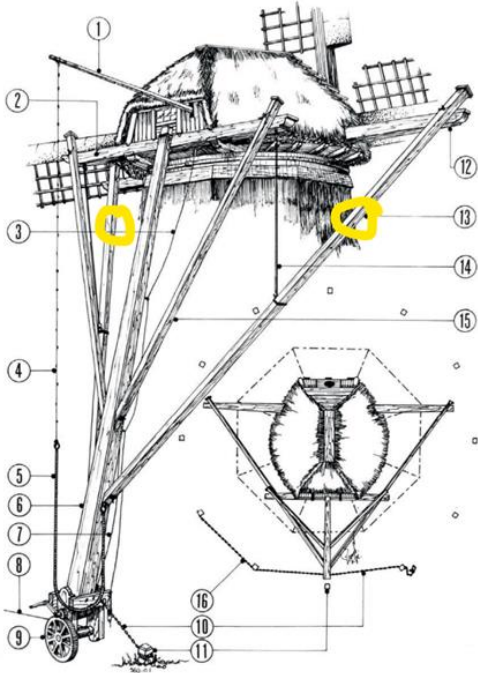

Het zit niet mee bij deze molen want in de zomer van 2020 brak 1 van de roede (wieken).

Zoals al aangegeven is 2024 het laatste jaar van de SIM-periode. Dan moeten er keuzes gemaakt worden wat we wel en niet kunnen doen in dit jaar.

De reparatie van het voeghout bij de Goudriaanse molen kon vanuit veiligheid en praktische problemen niet wachten op de nieuwe SIM-gelden. Daardoor kunnen andere werkzaamheden dit jaar niet uitgevoerd worden.

Bron: handboek windmolenaar, Het Gilde van Molenaars, getekend door Gerrit Pouw

Restauraties

De restauratie van de Achtkante molen te Streefkerk is voor een deel gereed. De oude wieken zijn gedemonteerd, de nieuwe roeden met houtwerk zijn aangebracht. Het 2e deel van de restauratie betreft het vervangen van het rietwerk op het achtkant. Dit zal naar verwachting in februari 2025 plaatsvinden.

Voor wat betreft de restauratie van de Achterlandse molen te Groot-Amers heeft het bestuur groen licht gegeven zodat de restauratie gestart kan worden. In de volgende nieuwsbrief zullen wij hier meer over vertellen.





Roede steken, Achtkante molen Streefkerk (foto Arie-Willem van der Wal)

NL Doet

Ook dit jaar zijn er in het kader van de landelijke vrijwilligersactie 'NL Doet' diverse werkzaamheden verricht bij onze molens. Bij de Souburghse molen is de molenromp weer schoongemaakt zodat de molen er weer keurig wit uitziet.

Bij de Westermolen is er een hekwerk vervangen en zijn er herstelwerkzaamheden verricht aan een veiligheidshek. Bij de Hoekmolen zijn er kantplanken aangebracht in het molenerf zodat er een goede scheiding is tussen gras en grind.



WIE ONDERSTEUNT UW ICT?



Aart houdt van motoren, maar ook van ICT

Deze keer een interview met Aart Deuning, die vorig jaar de SIMAV-gelederen kwam versterken en de Intranetbeheerdertaak van Peter Schepers overnam. Inmiddels is hij aardig ingewerkt en heeft hij zijn draai gevonden in de stichting die hij omschrijft als een “leuke club”.

Aart werd op 3 augustus 1957 geboren in Rotterdam, maar bracht tot zijn tiende zijn jeugd door in Gilze Rijen, samen met zijn ouders, die in 1955 vanuit Indonesië naar Nederland waren gekomen en zijn een jaar jongere broertje. Hij genoot van het spelen in de bossen, gezellige familie-uitjes en het zelfgemaakte speelgoed van zijn vader, die daar werkte bij de luchtmacht. Daarna verhuisde het gezin naar Dordrecht, waar zijn vader ging werken bij Dupont en er na elf jaar nog een zusje werd geboren. “De overgang van ons dorp naar de stad was best groot.”, herinnert hij zich nog.

Aart volgde na de basisschool de Havo waarbij vooral wis-, natuur- en scheikunde zijn belangstelling hadden. Omdat de opleiding uit meer bestond, deed hij er iets langer over. Ook de HTS was het niet helemaal. Aart vervulde zijn dienstplicht met meer plezier in het Duitse Seedorf waar hij als chauffeur op de ambulance reed. Daarna vond hij zijn stiel bij een IT-bedrijf in Rotterdam, waar programmeren werd opgevolgd door de afdeling verkoop om succesvol te eindigen bij het leiding geven aan een ICT-team dat zich bezighield met de software voor banken ten aanzien van kredietbeoordeling. Er veranderde gaandeweg zoveel, dat Aart vorig jaar besloot om met vervroegd pensioen te gaan.

Intussen was Aart getrouwd en samen met zijn vrouw kregen ze een zoon. Zijn huwelijk hield jammer genoeg geen stand. Bij het ouder worden, bleek zijn zoon aan depressies te leiden en had daardoor zo'n zwaar leven, dat hij koos voor zelfdoding. Aart werd in deze moeilijke periode erg geholpen met de verwerking door een jeugdzorgwerker en slachtofferhulp. “Het verlies van een kind is zwaar en daar moet je over praten, maar ik ervoer ook, dat het daar niet bij moest blijven. Ik wilde in daden laten zien dat ik zelf ook anderen kon helpen. Zo ben ik gastouder geworden van verschillende jongeren. Ik was destijds al collecte-coördinator voor de Alzheimerstichting in de regio. In 2019 trad ik toe tot het regiobestuur en daar kwam ik Floor (de Lange) tegen die mij vroeg om bij de SIMAV te komen als versterking bij de ICT.



“De overgang van ons dorp naar de stad was best groot.”

Lichamelijk heb ik de laatste jaren nogal tegenslag gehad. Door een motorongeluk en de gevolgen daarvan kwam ik in het ziekenhuis terecht en na een ongeval met de racefiets belandde ik daar weer. Het viel me op dat de vrijwilligers daar zo'n steun kunnen zijn voor de patiënten, ik had daar veel waardering voor, dus besloot ik dit ook te gaan doen. Het is dankbaar werk.

Mijn vader zit in een zorgcentrum en daar zochten ze leden voor de Cliëntenraad. Inmiddels ben ik daar ook lid van.”

Het klinkt als iemand die het in zich heeft zorg te bieden! “Vroeger zei er eens iemand: Jij moet de zorg ingaan. Dat leek me toen niets, dus ik koos voor ICT. Nu denk ik; die persoon zag het goed, dus in mijn vrije tijd bied ik die zorg alsnog!”



Ondanks de genoemde zorgtaken, blijft er genoeg tijd over voor hobby's. Aart heeft een BMW-tourmotor en twee “funbikes”, een Ducati en een Harley Davidson, waar hij met een vriendengroep graag mee de weg op gaat. Ook is daar nog zijn racefiets waarmee hij met een fietsgroep van De Mol zijn rondjes fietst. “Ik woon in Dordrecht en ben daar snel in de polder! Gelegenheid genoeg om te toeren!”

Hij vertelt nog een wijze les die hij opdeed. “Ooit wilde ik eens een Rietveldstoel bouwen. Ik ging hout kopen en zei tegen de verkoper, Het komt niet zo nauw hoor, maar die antwoordde: Je moet altijd voor 100 procent gaan, dan wordt het in de praktijk toch vaak 80 procent. Dat vond ik een wijze les, dus ook hier, bij de SIMAV, zet ik in op 100 procent.



“Je moet altijd voor 100 procent gaan, dan wordt het in de praktijk toch vaak 80 procent.”

Ik heb een rondje vergaderingen van de diverse afdelingen meegelopen ter kennismaking. Omgaan met intranet lukt prima en de mensen weten me inmiddels ook wel te vinden. Nu ben ik bezig met de database en powerapps. Dat is een uitdaging. Samen met Lucia (Hubregtse) zijn we ook bezig met de website. Ik heb mijn draai wel gevonden hier.”



CEES VAN DER WAL SLAAT NIEUWE WEG IN

We zitten in een stijlvol kantoor in het bedrijfspand van Cees van der Wal. De koffie staat dampend naast ons. Cees heeft in zijn drukke bestaan als (bedrijfs-)fotograaf en filmmaker, tijd gevonden voor een gesprekje.

Binnen onze molenstichting is hij al lang geen onbekende meer.

Veel foto's zijn van zijn hand en worden veelvuldig gebruikt voor website en vele andere doelen.

Via zijn vader, molenmaker Wim van der Wal kwam Cees in aanraking met de molenwereld.

“Mijn vader begon als molenaar in '84 in Kinderdijk op Nederwaard 5. Daar woonden toen Aaft en Aal, broer en zus, die al op leeftijd waren.”

Cees kwam in '85 ter wereld en heeft er niet veel herinneringen aan. ‘Pa ging al snel naar de Kooiwijkse molen waar hij tot '92 zat. Ik herinner me uit die tijd wel dat ik met hem meeding, de kap in, om te smeren. Ook herinner ik me de modelspoorbaan op de zolder, een hengeltje uitgooien en de bezoeken aan het gemaal waar Jan Noorlander machinist was. In '92 kwam de Blokkerse wip vrij, toen nog een SIMAV-molen. In de molen was niets, je stapte zo een gat in. Tot aan '97, toen de molen door brand is verwoest, zaten we er elke zaterdag. Vanaf '94 is scheepsbouwer IHC de molen gaan huren. Zij hebben de woning in de molen opgeknapt, er een schuur naast gezet en gebruikten het, naast ontvangstlokalen voor gasten, ook als weekendverblijf voor de directie. En wij brachten er als gezin onze zomervakanties door”.



De brand, gesticht door twee pyromanen, maakte aan dit alles een eind. Molenaar Wim kon terecht op de Hoekmolen in Hei- en Boeicop. Cees ging mee en leerde ook daar weer van alles over het molenaarsleven. Niet in de laatste plaats door molenaar Jan Hol.

Intussen werd de Blokkerse wip gerestaureerd en wisselde van eigenaar. SWEK, (stichting werelderfgoed Kinderdijk) nam de molen over en Wim werd er weer molenaar. We schrijven het jaar 2001.

Cees werkte inmiddels en kwam op de zaterdagmiddagen op de wipmolen van de Blokweer. Ook begon hij de opleiding tot molenaar en werkte vanaf 2006 als schilder en onderhoudsmedewerker bij de molenstichting van Kinderdijk. Vanaf 2013 startte Cees als zelfstandige fotograaf. Aan de periode bij de SWEK kwam een eind dus Cees meldde zich bij SIMAV en is vanaf eind 2014 actief geweest binnen de pr.

Maar ook als molenaar uiteraard, met vanaf 2012 het diploma op zak. “Een van de mooiste dingen die ik gedaan heb voor SIMAV zijn de twaalf molenaarsverhalen die ik gemaakt heb in het jubileumjaar 2016. Toen ben ik bij diverse molenaars langs geweest om hun verhaal op camera op te nemen voor nu én de toekomst. Verder verzorgde ik samen met Lucia de nieuwsbrief die we dan op kantoor in Alblasserdam in elkaar zetten met de nodige aandacht. Daarnaast bleef het molenaarsambacht trekken.

“Op de Achtkante molen van Streefkerk ben ik wat gaan hobbyen en op korenmolen De Liefde in Streefkerk. Maar ook op de Regt, in Nieuw-Lekkerland, een molen van een andere eigenaar. Totdat in 2017 de Kleine molen vrijkwam en ik die kon gaan huren.”

Deze molen is door Cees met veel hulp van anderen, van binnen hersteld en piekfijn in de verf gezet; de originele kleuren zijn weer aangebracht. Ook het buitenerf is in de stijl van de jaren '30 teruggebracht. Met een hoop mankracht en creativiteit is de schuur rechtgezot.

Het was een andere tijd wat het werken betreft; “Ik had m'n eigen bedrijf, maar ik werkte nog in m'n eentje. Maar op de zaterdagen had ik vaak alle tijd. Net na 'periode corona' werd het drukker. Mijn bedrijf breidde zich uit, er moest personeel bij. Mensen kwamen op m'n pad die ik maar aangenomen heb en ik kwam steeds meer tijd tekort. Ik moest mijn tijd meer en meer verdelen tussen gezin, bedrijf en het molenaar-zijn. Ik ging mezelf afvragen of ik het molenaarsleven miste. Deels bleek dat niet zo te zijn. Dat kwam mede door de veranderingen binnen de



molenstichting de afgelopen jaren waardoor de aanpak professioneler werd, het gemoedelijke en ons-kent-ons, de saamhorigheid van het met elkaar de molens behouden, ging ik missen. Tegelijk werd het verlangen om me in te gaan zetten voor een organisatie die zich inzet voor de medemens sterker. Nadat ik in aanraking kwam met stichting CRR (Christian Refugee Relief) in Nieuw-Lekkerland kwam ik tot de conclusie dat ik daar mijn energie in wilde stoppen. Monumenten zijn belangrijk, maar ik ben slechts een passant. Ik heb het lijstje gezien van molenaars op de Kleine, de een was er 40 jaar, de ander 2... Ik heb gedacht dat ik het ook wel tot aan mijn pensioen zou volhouden, dat was ook echt mijn ambitie toen ik begon als huurder, maar het loopt anders. Ik wil mijn expertise op het gebied van foto en film inzetten voor hulp aan de medemens, of het nu vluchtelingen zijn of mensen in oorlogsgebied; ik wil helpen bij het vertellen van hun verhaal”.

Op de website van het bedrijf van Cees blijken dat geen holle woorden. Wij zullen Cees gaan missen, maar, zoals een veelgehoorde uitspraak ook nu weer klopt: gelukkig hebben we de foto's nog!



004445

STEUN DE MOLENSTICHTING

Wilt u ons werk eenmalig steunen of bijdragen aan een specifiek project, dan kan dat met een eenmalige gift door de QR-code te scannen of klik hier onder.

GEEF UW GIFT HIER



Weet u wat hier gebouwd gaat worden? In de volgende nieuwsbrief meer hierover. Nieuwsgierig geworden en wilt u eerder op de hoogte zijn? Volg ons dan via onze sociale media en klik op de betreffende button hieronder.



Colofon



Stichting tot Instandhouding
van Molens in de Alblasserwaard
en de Vijfheerenlanden

 Adres: Nieuwe Veer 42, 2959 AK Streefkerk

 Contact:

 0184 681178

 bestuur@simav.nl

 Mail de redactie, ook voor aan- of afmelden nieuwsbrief

MAIL REDACTIE